

高精度重錘型圧力標準器

AV-02

200 kPa (abs) (絶対圧用)



AV-02型空気式絶対圧重錘型圧力標準器は従来のAP-01型の機能に加え絶対圧を測定する為に開発されたエアーストンゲージです。測定の範囲は、最大で200 kPa (abs)まで測定でき、重錘の回転もモーターによりシリンダが駆動する機構になっています。精度は発生圧力の0.03 % (ゲージ圧力時 0.01 %)以上を確保し各圧力レンジにおける発生圧力は抜群に安定しており、絶対圧におけるデジタル圧力計等の各種圧力センサの校正用標準器として最も信頼のおける製品です。なお、本器の使用に際しては真空ポンプと真空計等が必要です。

仕様

最大測定圧力	200 kPa(abs)	標準温度	20 °C
最小測定圧力	5 kPa(abs)	標準重力	9.80665 m/s ²
ピストン断面積	2 cm ²	精度	0.03 % (ゲージ圧力時 0.01 %)

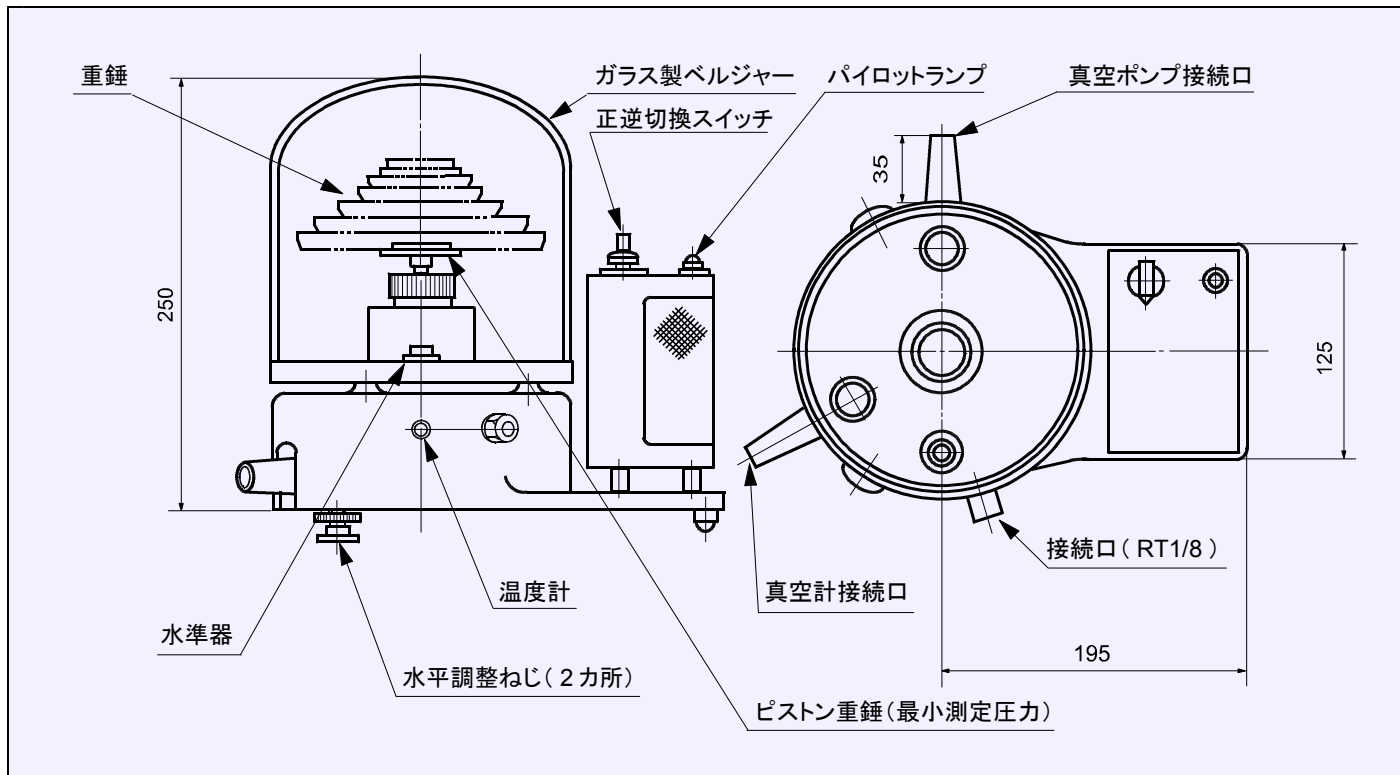

圧 力		200 kPa (abs)
最大測定圧力		200 kPa (abs)
最小測定圧力		5 kPa (abs)
最小区分		1 kPa (abs)
ピストン・シリンダの断面積 (cm ²)		2
ピストン・シリンダの直径 (mm)		約 15.957
重 錘	ピストン・シリンダ表示量 5 kPa	1 個
	重錘表示量 1 kPa	1 個
	〃 2 kPa	2 個
	〃 5 kPa	2 個
	〃 10 kPa	1 個
	〃 20 kPa	3 個
	〃 40 kPa	1 個
	〃 80 kPa	1 個
重 量	重錘の総質量 (kg)	約 4
	本体の総質量 (kg)	約 8
	総質量 (kg)	約 12
精 度		0.03 % of reading

付 属 品

- 付属品及び重錘は格納箱に収納してあります。
 3方継手(ゴム管接続用) ————— 1個
 ピストン・シリンダクリーニング用
 ペーパー巻き付け具 ————— 1個
 ピストン・シリンダ用ペーパー ———— 1式
 真空ホース ————— 1m
 洗浄液 ————— 1本
 格納箱 ————— 1式

推奨する圧力源(手動加減圧ポンプ)



V1型



V2型

※ JCSS 校正証明書・一般校正証明書付きがあります。

※ オプションとして標準重力値(9.80665 m/s²)・標準温度(20℃)以外の使用場所での重力値・温度でも製作いたします。(重力値・温度の補正が不要に成ります。)

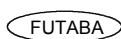

株式会社 双葉測器製作所

〒 116-0012 東京都荒川区東尾久8丁目21番14号 TEL 03-3894-6848 (代表) FAX 03-3800-8155

E-mail: info@futabass.co.jp http://www.futabass.co.jp