

## 重錘型圧力標準器



20 MPa · 30 MPa



T型重錘型圧力標準器は卓上で 30 MPa までの中高圧における圧力計及び各種圧力センサの校正用圧力標準器です。圧力の測定操作は安全かつスムーズに操作できバランスの取れた製品です。重錘は格納箱に収納でき、中高圧用標準器として多方面で使用されている製品です。

### 仕様

最大測定圧力	20 MPa	30 MPa
最小測定圧力	0.1 MPa	0.2 MPa
ピストン断面積	1/4 cm <sup>2</sup>	

標準温度	20 °C
標準重力	9.80665 m/s <sup>2</sup>
精度	0.2 %

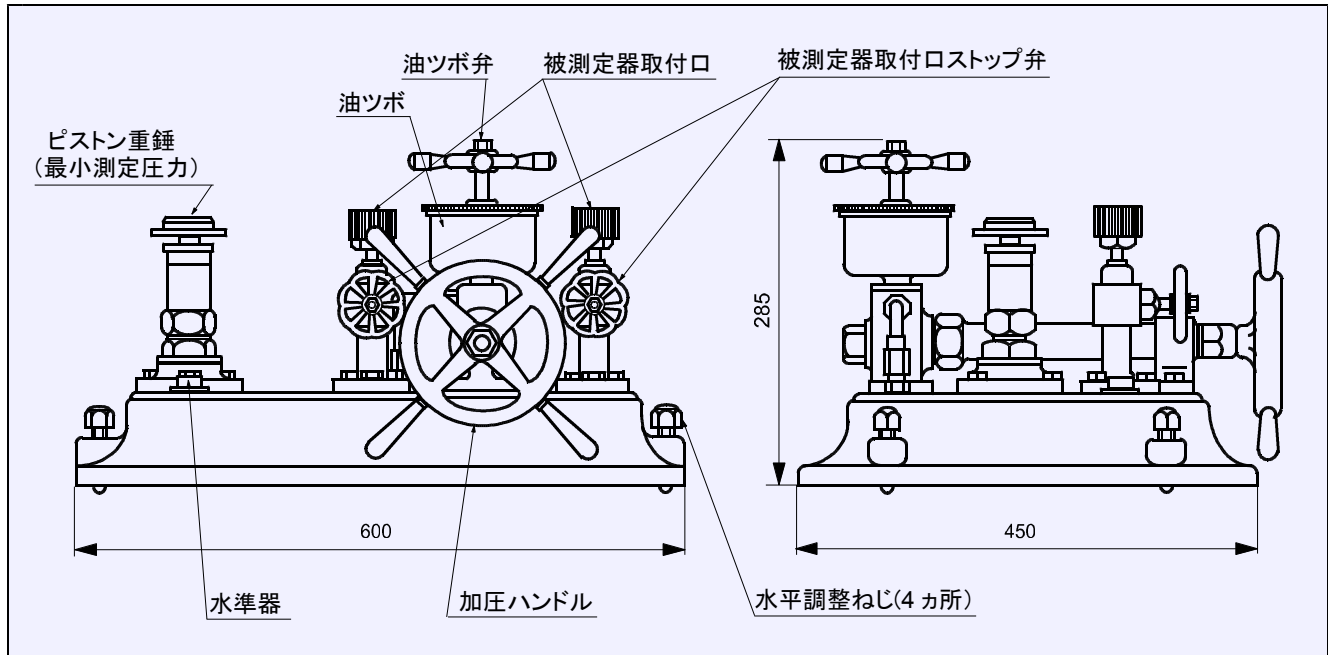

圧	力 (MPa)	20	30
最大測定圧力	(MPa)	20	30
最小測定圧力	(MPa)	0.1	0.2
最小区分	(MPa)	0.1	0.1
ピストン・シリンダの断面積	(cm <sup>2</sup> )	1/4	
ピストン・シリンダの直径	(mm)	5.642	
重錘	ピストン・シリンダ表示量	0.1 MPa	1 個
	"	0.2 MPa	1 個
	重錘表示量	0.1 MPa	3 個
	"	0.2 MPa	3 個
	"	0.5 MPa	2 個
	"	1 MPa	2 個
重錘量	重錘の総質量	(kg)	50
	本体の総質量	(kg)	約 40
	総質量	(kg)	約 90
精度		0.2 % of reading	

**付 属 品**

重錘及び付属品は格納箱に収納できます。

中間継手 G1/4.G1/2.G3/8 —— 各 2 個    加圧ピストン先パッキン —— 3 個  
 中間継手用パッキン —— 15 個    スパナ 32,35 —— 各 1 個  
 針めき —— 1 個    ドライバー —— 1 個

※ JCSS 校正証明書・基準器検査成績書・一般校正証明書付きがあります。

※ オプション(基準器は除く)として精度 0.05 %でも製作可能です。

※ オプション(基準器は除く)として標準重力値( 9.80665 m/s<sup>2</sup> )・標準温度( 20 °C)以外の使用場所での重力値・温度でも製作いたします。(重力値・温度の補正が不要に成ります。)



株式会社 双葉測器製作所

〒 116-0012 東京都荒川区東尾久8丁目21番14号 TEL 03-3894-6848 (代表) FAX 03-3800-8155

E-mail:info@futabass.co.jp http://www.futabass.co.jp