

血圧計用空気式重錘型圧力標準器

AP-03

350 mmHg

計量法に基づく基準器検査対応品



AP-03型空気式重錘型圧力標準器は、基準液柱型圧力計(水銀柱)に代わり重錘を使い気体を圧力媒体としたエアーストンゲージです。測定範囲は最大で350 mmHgまでの圧力を測定でき、50 mmHg区分で測定が可能です。計量法の基準器検査にも対応いたします。圧力源には手動加減圧ポンプ(V1型・V2型)等の気体圧力源が必要です。

仕様

最大測定圧力	350 mmHg
ピストン断面積	2 cm ²
製品精度	0.2 %

標準温度	20 °C
標準重力	9.80665 m/s ²

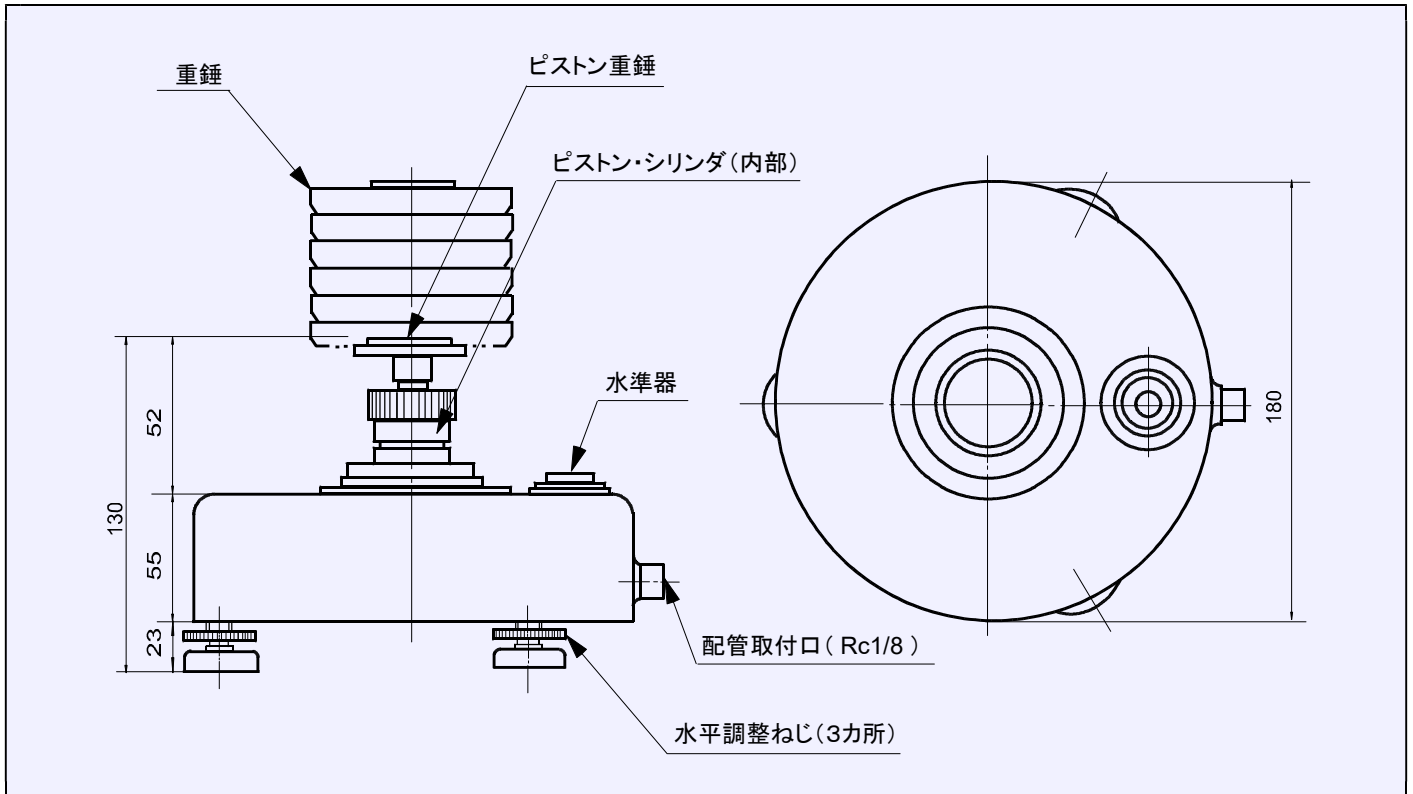

圧	力	350 mmHg
最大測定圧力		350 mmHg
最小区分		50 mmHg
ピストン・シリンダの断面積		2 cm ²
ピストン・シリンダの直径		約 15.957 mm
ピストン重錘表示量	50 mmHg	1 個
重錘表示量	50 mmHg	6 個
重錘の総質量	(kg)	約 0.8
本体の総質量	(kg)	約 1.8
総質量	(kg)	約 2.6
基準器検査精度		0.2 % of reading

付 属 品	
付属品及び重錘は格納箱に収納してあります。	
ピストン・シリンダクリーニング用	
ペーパー巻き付け具	1 個
ピストン・シリンダ用ペーパー	1 式
ゴム管	2m

※ 計量法に基づく基準器検査成績書・JCSS 校正証明書付きがあります。

推奨する圧力源(手動加減圧ポンプ)

V1型



V2型



株式会社 双葉測器製作所

〒116-0012 東京都荒川区東尾久8丁目21番14号 TEL 03-3894-6848 (代表) FAX 03-3800-8155

E-mail: info@futabass.co.jp http://www.futabass.co.jp