

# 高精度気体圧力 重錘型圧力標準器

# AV-01

(真空専用)



AV-01型空気式重錘型圧力標準器は負圧力を測定する為に開発されたエアーストーンゲージです。測定範囲は、最大で-10 kPa (G)まで測定できます。精度は発生圧力の0.02 %以上を確保し各圧力レンジにおける発生圧力は抜群に安定しており、負圧力における気体圧力計及びデジタル圧力計等各種圧力センサの校正用標準器として最も信頼のおける製品です。尚、本器の使用に際しては、手動加減圧ポンプ(V1型・V2型)等が必要です。

## 仕様

最大測定圧力	-10 kPa(G)	標準温度	20 °C
最小測定圧力	-90 kPa(G)	標準重力	9.80665 m/s <sup>2</sup>
ピストン断面積	2 cm <sup>2</sup>	精度	0.02 %

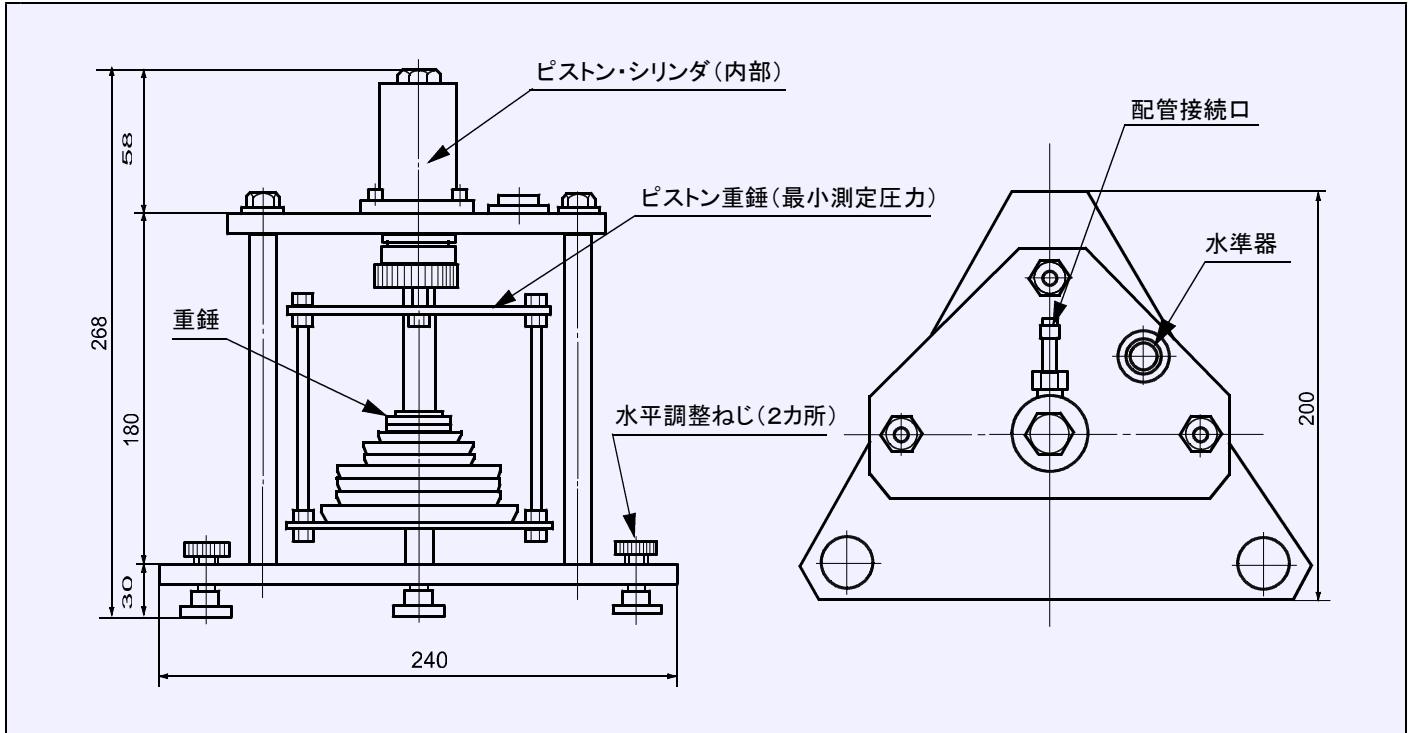

圧	力 (kPa)	-90
最大測定圧力	(kPa)	-10
最小測定圧力	(kPa)	-90
最小区分	(kPa)	1
ピストン・シリンダの断面積	(cm <sup>2</sup> )	2
ピストン・シリンダの直径	(mm)	約 15.957
重錘	ピストン・シリンダ表示量 10 kPa	1 個
	重錘表示量 1 kPa	1 個
	'' 2 kPa	2 個
	'' 5 kPa	1 個
	'' 10 kPa	1 個
重錘	'' 20 kPa	3 個
	重錘の総質量 (kg)	約 2.1
量	本体の総質量 (kg)	約 5
	総質量 (kg)	約 7.1
精	度	0.02 % of reading

### 付 属 品

- 付属品及び重錘は格納箱に収納してあります。
- 3方継手(ゴム管接続用) 1個
  - ピストン・シリンダクリーニング用
  - ペーパー巻き付け具 1個
  - ピストン・シリンダ用ペーパー 1式
  - ゴム管 2m
  - 洗浄液 1本
  - 格納箱 1箱

### 推奨する圧力源(手動加減圧ポンプ)



V1型

V2型

※ JCSS 校正証明書・一般校正証明書付きがあります。

※ オプションとして標準重力値(9.80665 m/s<sup>2</sup>)・標準温度(20℃)以外の使用場所での重力値・温度でも製作いたします。(重力値・温度の補正が不要に成ります。)

